

EU65is GENERATOR

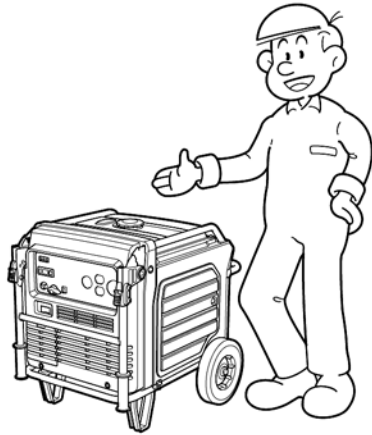

Petunjuk Penggunaan

4MZ25601
00x4M-Z25-6000

©Honda Motor Co., Ltd. 2006
英 西 中 印 日 印 2006.12
Di cetak di Indonesia

SPESIFIKASI

Model	EU65is	
Tipe	L	R
Batas voltase	120 V/240 V	220 V
Batas frekuensi	60 Hz	50 Hz
Batas arus	45.8 A / 22.9 A	25.0 A
Batas arus	5.500 VA	
Daya maksimum	6.500 VA	

KEAMANAN

JANGAN GUNAKAN DI DALAM RUMAH



JANGAN GUNAKAN DALAM KEADAAN BASAH



JANGAN HUBUNGAN KE METERAN RUMAH

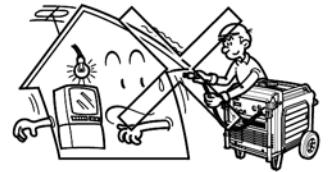

JAUHKAN DARI BARANG MUDAH TERBAKAR

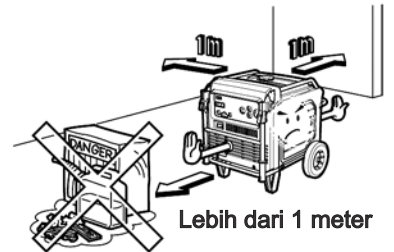

Saat mengisi bahan bakar :

MATIKAN MESIN

JANGAN TUMPAH

DILARANG MEROKOK

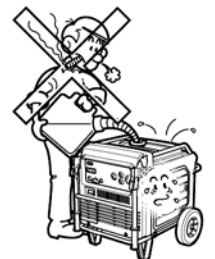

ALAT PENGENDALI

Handel Pelipat

Untuk merentang (posisi angkut)

Angkat handel sampai tuas ke posisi mengunci

Untuk melipat (posisi tetap di tempat)

Tekan kedua tuas pengunci handel dan turunkan handel ke bawah

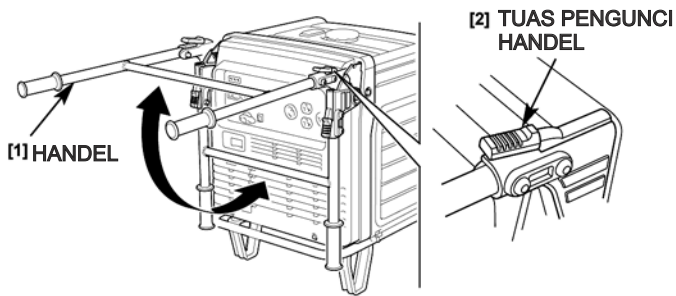

Tutup Pelindung

Untuk membuka : putar tombol 90° untuk membuka

Menutup : Tutup dan tekan pelindung dan putar tombol 90° untuk mengunci

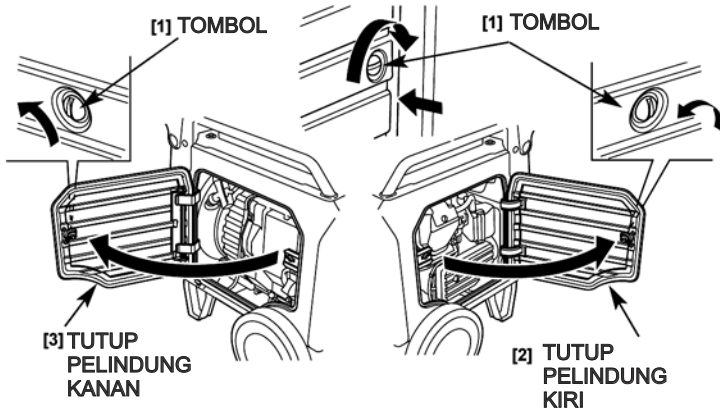

i-Monitor dan Indikator

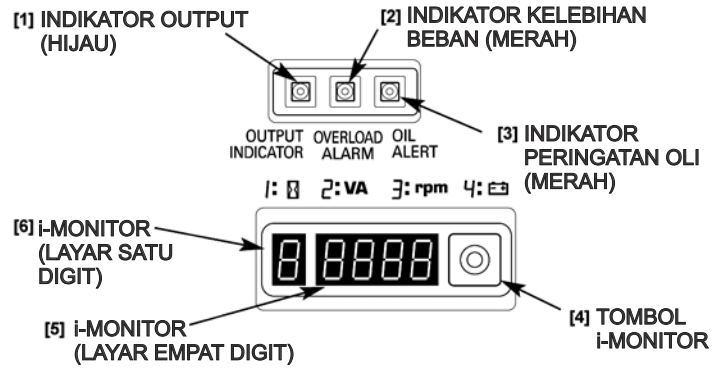

Indikator Output (Hijau)

ON : Menandakan generator menghasilkan tenaga listrik pada penerima

Indikator Kelebihan beban (Merah)

ON : Menandakan generator kelebihan beban. Setelah 5 detik arus ke penerima akan terhenti, dan indikator output (Hijau) berubah ke posisi OFF

Indikator Peringatan Oli (Merah)

ON : Jumlah oli tidak cukup di ruang mesin. Sistem Peringatan Oli otomatis mematikan mesin dan pada layar i-Monitor tertulis "OIL"

i-Monitor

Pada penyalaaan awal, layar i-Monitor dan tiga indikator akan berkelip sekali. Mesin diposisikan ON selama 30 detik tanpa penyalaaan, layar akan berkelap-kelip.

Layar Satu Digit: Tampilan mode Layar i-Monitor.

Diaktifkan dengan menekan tombol i-Monitor.

Layar Empat Digit: Tampilan nilai tiap mode atau pesan kesalahan.

Mode 1 : Tampilan total jam operasi

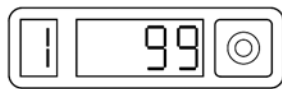

[Contoh: 99 jam]

Mode 2 : Tampilan daya generator

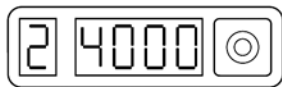

[Contoh: 4.000 VA]

Mode 3 : Tampilan rotasi mesin

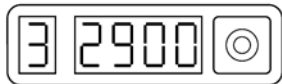

[Contoh: 2.900 rpm]

Mode 4 : Tampilan voltase baterai

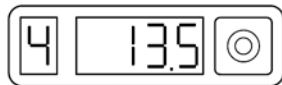

[Contoh: 13,5 V]

Pesan Baterai Lemah :
Voltase baterai terlalu rendah.
Isi ulang baterai.

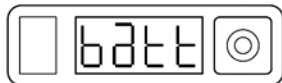

Pesan Kesalahan Sistem :
Jika pesan kesalahan muncul,
hubungi dealer Honda.

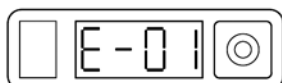

[Contoh: E-01 starter tidak berfungsi]

PERIKSA SEBELUM PENGOPERASIAN

PERINGATAN: Pastikan untuk memeriksa generator di permukaan yang rata dalam keadaan mesin mati.

1. Periksa oli mesin

Gunakan oli mesin 4 tak dengan detergen tinggi yang bersertifikasi untuk memenuhi atau di atas persyaratan pabrik mobil AS untuk Klasifikasi Servis API SG atau SF. Disarankan menggunakan SAE 10W-30 untuk pemakaian umum dan segala temperatur. Kekentalan yang ada pada daftar dapat digunakan jika temperatur rata-rata di wilayah anda masih dalam kisaran yang ditetapkan

1. Buka tutup pelindung kanan dan lepaskan tutup tangki/tangkai rendam oli dan usap tangkai rendam dengan kain bersih.

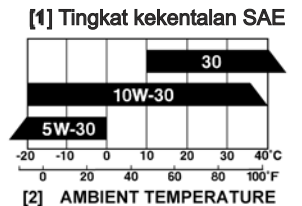

2. Periksa oli dengan memasukkan tangkai rendam ke lubang pengisi tanpa memutar ke dalam

[1] TUTUP TANGKI OLI/TANGKAI RENDAM

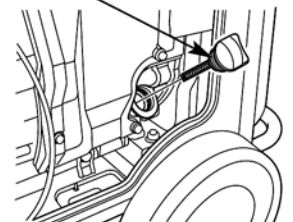

3. Jika oli sedikit, isi dengan oli yang sesuai sampai memenuhi lubang pengisi.

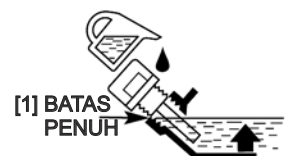

4. Pasang kembali tutup oli/tangkai rendam dengan baik dan tutup kembali tutup pelindung.

2. Periksa bahan bakar

Gunakan bensin mobil (pilih yang tanpa timbal atau timbal rendah untuk meminimalkan sisa pembakaran di ruang mesin. Jangan gunakan oli/bensin campur atau bensin kotor. Hindari adanya kotoran, debu atau air di dalam tangki bahan bakar.

1. Periksa level bahan bakar
2. Jika level bahan bakar kurang, tambahkan. Jangan mengisi bahan bakar melebihi batas maksimal.
3. Setelah Pengisian ulang, pasang kembali tutup tangki pada posisi mengunci.

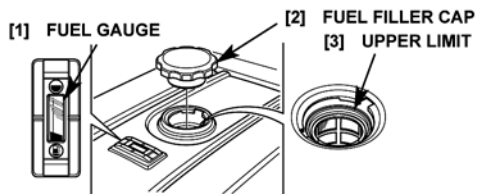

- [1] STATUS BAHAN BAKAR
- [2] TUTUP TANGKI
- [3] BATAS PENUH

3. Periksa saringan udara

PERINGATAN :

Jangan hidupkan mesin tanpa saringan udara.

1. Buka tutup pelindung kiri dan lepaskan tutup saringan udara dengan mengendurkan skrupnya.
2. Periksa elemen saringan udara. Bersihkan atau ganti elemen jika perlu.
3. Pasang penutup saringan udara dan tutup kembali tutup pelindung

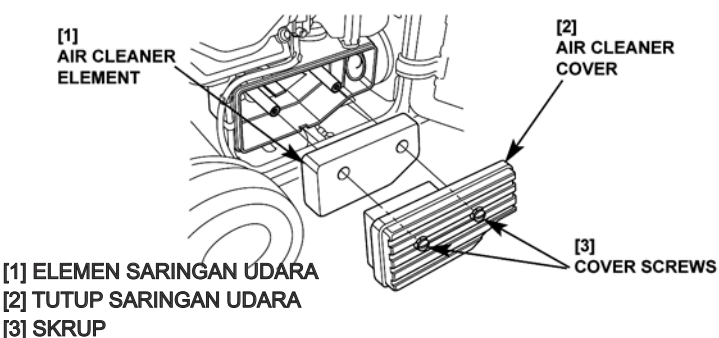

- [1] ELEMEN SARINGAN UDARA
- [2] TUTUP SARINGAN UDARA
- [3] SKRUP

MENGHIDUPKAN MESIN

1. Pastikan semua tidak ada yang terhubung

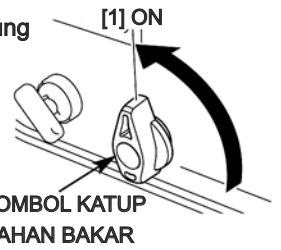

2. Putar tombol katup bahan bakar ke posisi ON

3. Tekan saklar eco-throttle ke posisi OFF

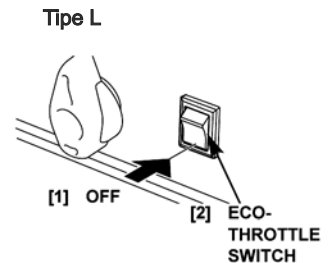
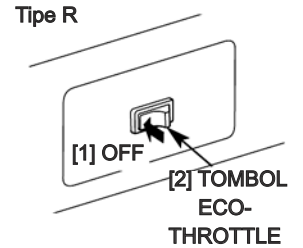

4. Putar tombol mesin ke posisi START. Lepaskan kunci, sehingga tombol kembali ke posisi ON. Jika mesin tidak merespon dalam 5 detik, lepaskan kunci, dan tunggu sekurangnya 10 detik sebelum menyalakan kembali. Jangan gunakan starter elektrik lebih dari 5 detik setiap kali.

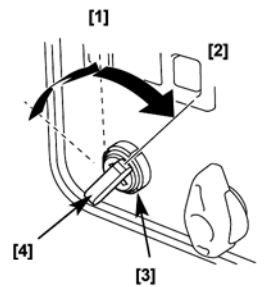

- [1] ON
- [2] START
- [3] TOMBOL MESIN
- [4] KUNCI TOMBOL

Gunakan starter rekoil jika voltase baterai terlalu rendah untuk menghidupkan starter.

5. Jika anda ingin menggunakan sistem eco-throttle, posisikan tombol ke ON setelah mesin memanas selama 2 atau 3 menit.

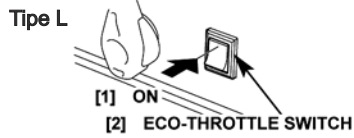
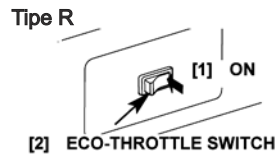

- Hidupkan mesin dengan starter rekoil jika voltase baterai tidak cukup untuk mengaktifkan starter.

- a. Posisikan tombol mesin ke posisi ON

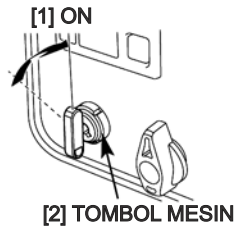

- b. Buka tutup pelindung kanan

- c. Tarik handel starter sampai terasa mengencang, lalu tarik dengan kuat sesuai tanda arah panah yang tertera.

PERINGATAN

- Jangan lewat dari 20° dari sudut datar saat menarik handel starter.
- Hindari jangan sampai handel starter terpental balik dan membentur mesin. Kembalikan secara perlahan agar tidak rusak.

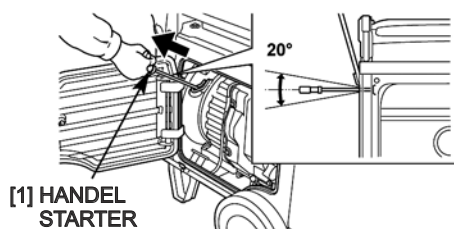

PENGGUNAAN GENERATOR

Agar generator selalu dalam kondisi mekanik dan elektrik yang prima, hal-hal berikut harus diperhatikan:

- Beban gabungan dari alat yang terhubung tidak boleh lebih dari batas daya generator.

Batas daya : 5500 VA

PERINGATAN

Untuk mencegah kena sengat listrik, generator harus di grounded

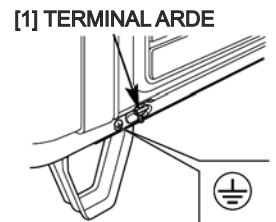

Aplikasi Arus AC

1. Tekan tombol pilihan voltase ke posisi yang diperlukan [khusus tipe L]

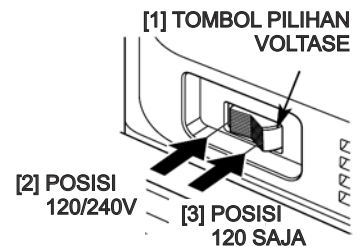

2. Hidupkan mesin

3. Tekan tombol eco-throttle ke posisi ON atau OFF

4. Pastikan indikator output (hijau) menyala

5. Pastikan alat yang akan digunakan dalam posisi mati, dan masukkan steker alat.

Pemilihan Penerima Arus AC (Khusus Tipe L)

Generator ini memiliki sirkuit penghasil tenaga utama terpisah. Kedua sirkuit ini memasok tenaga ke penerima berbeda yang tertera apabila pemilih voltase pada posisi 120/240V.

Bila menggunakan dua atau lebih penerima, hindari kelebihan beban dengan membagi beban antara dua sirkuit tenaga. Daftar di bawah ini menunjukkan batas beban dalam amper yang dapat dihubungkan ke masing-masing penerima jika tombol 120/240V digunakan pada voltase 120V.

Sirkuit	Penerima	Amper total (batas)
1	(1), (3) dan (4)	22.9 A
2	(2) dan (5)	22.9 A

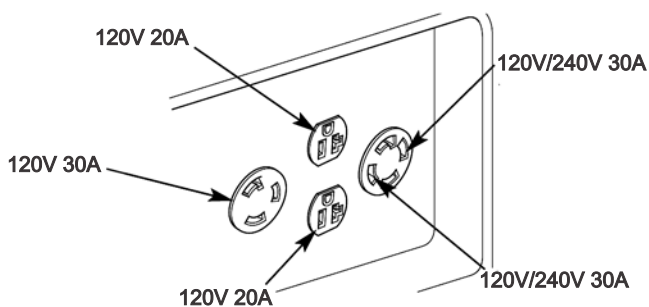

Indikator output (tenaga) dan indikator kelebihan beban

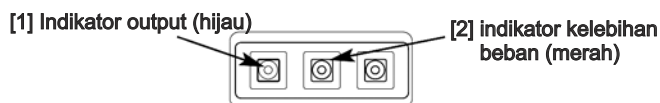

Indikator output [hijau], menunjukkan posisi ON pada kondisi normal

Jika generator kelebihan beban, atau terjadi hubungan pendek pada alat yang digunakan, maka indikator output (hijau) akan ke posisi OFF, indikator kelebihan beban (merah) akan ke posisi ON dan arus ke alat yang terhubung akan terhenti. Jika indikator kelebihan beban (merah) ke posisi ON, cabut steker alat dan periksa sumber kelebihan beban.

Indikator kelebihan beban (merah) juga menyala apabila terjadi hal-hal sebagai berikut :

- Apabila Inverter (pembalikan) terlalu panas.
- Apabila starter elektrik dinyalakan, indikator kelebihan beban (merah) dan indikator tenaga (hijau) menyala bersamaan. indikator kelebihan beban akan mati dalam waktu sekitar 5 detik.

MEMATIKAN MESIN

Situasi Darurat :

Posisikan tombol mesin ke posisi OFF

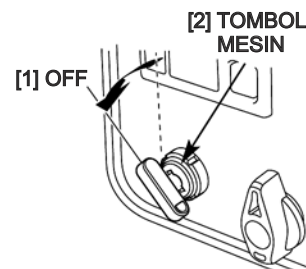

Penggunaan normal :

1. Matikan alat yang terhubung dan cabut steker

2. posisikan tombol mesin ke posisi OFF

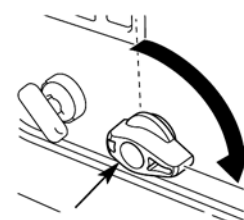

3. posisikan katup bahan bakar ke posisi OFF

PERAWATAN

Jadual Perawatan

PERIODE SERVIS BERKALA (3) Lakukan setiap bulan yang ditetapkan atau sesuai interval pengoperasian, mana lebih dulu		Setiap kali	Bulan ke 1 atau 20 jam	Setiap 3 Bulan atau 50 jam	Setiap 6 Bulan atau 100 jam	Setiap tahun atau 300 jam
ITEM						
Oil-mesin	Periksa	<input type="radio"/>				
	Ganti		<input type="radio"/>		<input type="radio"/>	
Saringan udara	Periksa	<input type="radio"/>				
	Bersihkan			<input type="radio"/> (1)		
Sediment cup	Bersihkan				<input type="radio"/>	
Busi	Periksa - setel				<input type="radio"/>	
	Ganti					<input type="radio"/>
Dudukan Busi	Bersihkan				<input type="radio"/>	
Batas katup	Periksa - setel					<input type="radio"/> (2)
Ruang pembakaran	Bersihkan	Setiap 500 jam (2)				
Tangki & saringan BBM	Bersihkan					<input type="radio"/> (2)
Fuel line	Periksa	Setiap 2 tahun (Ganti jika perlu) (2)				

(1) Servis akan lebih sering jika digunakan di tempat berdebu.

(2) Item-item ini harus diservis di bengkel resmi, kecuali memiliki perkakas yang sesuai dan memadai secara mekanis. Konsultasikan ke buku bengkel Honda untuk prosedur servis yang benar.

(3) Untuk penggunaan komersial, catat jam operasi untuk menentukan interval perawatan yang tepat.

Mengganti Oli Mesin

1. Buka pelindung mesin sebelah kiri dan lepaskan pelindung saluran pembuangan oli
2. Lepaskan tutup tangki oli dan juga sumbat saluran pembuangan untuk membuang oli
3. Kencangkan sumbat saluran pembuangan oli
4. Isi ulang dengan oli yang disarankan dan periksa ketinggian oli

KAPASITAS OLI MESIN :
1,10 l (1,16US qt, 0,97 Imp qt)

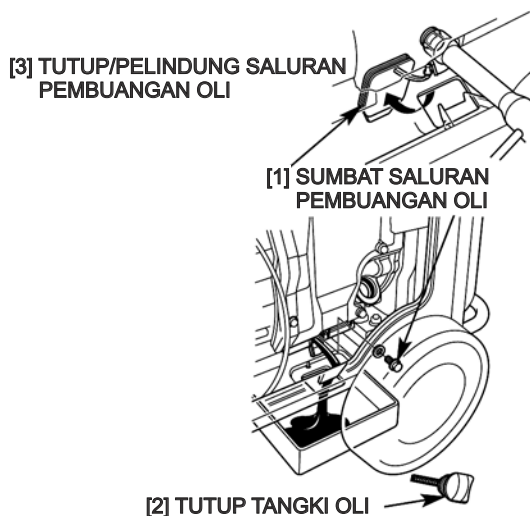

5. Pasang pelindung saluran pembuangan oli dan tutuplah pelindung mesin.

Servis Saringan Udara

1. Buka pelindung kiri
2. Kendorkan skrup dan lepaskan tutup saringan
3. Lepaskan elemen saringan

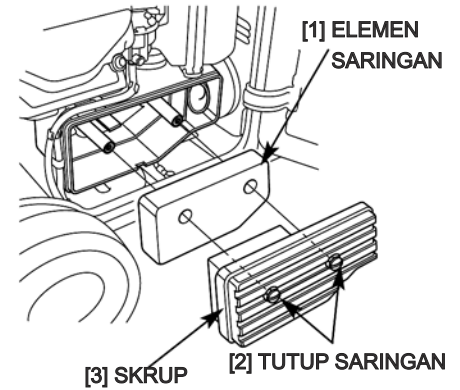

2. Cuci dengan air sabun hangat, bilas dan keringkan.
Atau cuci dalam larutan dan biarkan mengering.
Rendam elemen dalam oli mesin yang bersih lalu peras.

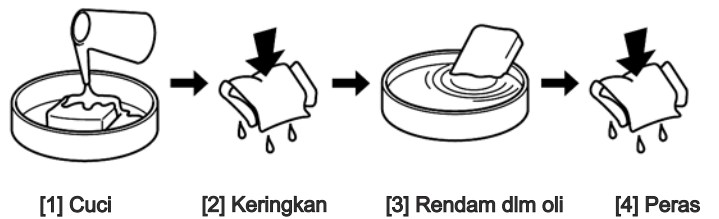

3. Setelah dibersihkan, pasang elemen, dan pasang kembali tutup saringan

PERINGATAN:

Jangan hidupkan mesin tanpa saringan.
Mesin cepat rusak bila kotor, seperti debu dan kotoran lain yang terhisap melalui karburator dan masuk ke mesin.

Membersihkan wadah kotoran bahan bakar

PERINGATAN

Bensin adalah bahan yang mudah terbakar dan dapat menimbulkan ledakan pada kondisi tertentu. Jangan merokok dan hindari percikan api di sekitar.

1. Posisikan katup bahan bakar ke posisi OFF
2. Buka pelindung mesin sebelah kiri. Lepaskan wadah kotoran dan cincin-O
3. Bersihkan wadah kotoran dalam larutan
4. Pasang kembali cincin-O dan wadah kotoran

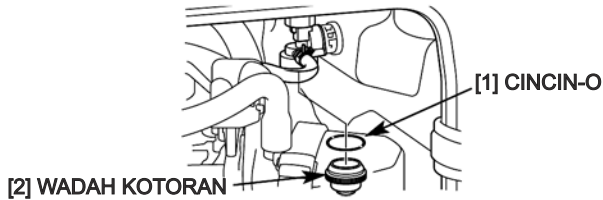

5. Setelah memasang wadah kotoran, posisikan katup bahan bakar ke posisi ON dan pastikan tidak ada kebocoran. Tutup pelindung.

Pemeriksaan Busi

1. Buka pelindung mesin sebelah kiri.
2. Kendorkan sekrup dan lepaskan pelindung busi.
3. Lepaskan tudung busi, dan lepaskan busi dengan menggunakan kunci busi

[1] TUTUP PELINDUNG BUSI

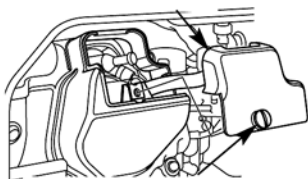

[2] TUTUP SEKRUP

[3] KUNCI BUSI

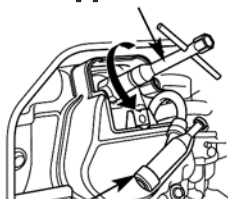

[4] TUTUP BUSI

4. Periksa dengan melihat langsung kondisi busi. Gantilah busi jika terlihat sudah aus atau jika insulator retak atau pecah. Bersihkan busi dengan sikat kawat jika ingin digunakan lagi.
5. Ukur sela busi dengan mengira-ngira. Perbaiki bila perlu dengan membengkokkan elektroda samping.

BUSI YANG DIREKOMENDASIKAN

BPR5ES (NGK)
W16EPR-U (DENSO)

PERINGATAN

Jangan gunakan busi dengan kisaran panas yang tidak sesuai.

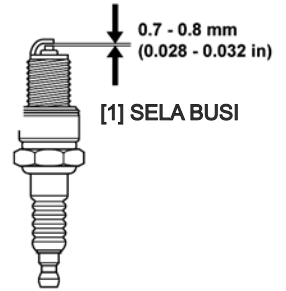

6. Pasang kembali busi dan tudung busi
7. Pasang kembali tutup busi dan tutup pelindungnya.

Membersihkan Penahan Knalpot

Bila mesin sedang bekerja, muffler akan menjadi amat panas. Dinginkan terlebih dulu sebelum memeriksa dudukan busi.

1. Lepaskan dua sekrup 5 mm dan lepaskan pipa ujung dan dudukan busi

[1] Dudukan Busi

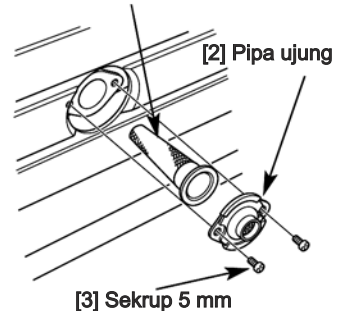

2. Gunakan sikat untuk membersihkan sisa karbon dari dudukan busi



3. Periksa lapisan apakah berlubang atau sobek dan ganti bila perlu.

4. Pasang dudukan busi dan pipa ujung, kencangkan dua sekrup 5 mm dengan baik.

Mengganti Sekering

1. Posisikan saklar mesin ke posisi OFF.
2. Angkat handel sampai posisi mengunci.
3. Kendurkan sekrup pelindung dan lepaskan tutup pelindung baterai

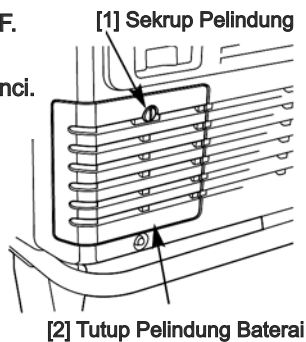

4. Lepaskan tutup dudukan sekering dan ganti sekering dengan tipe dan kapasitas yang sama

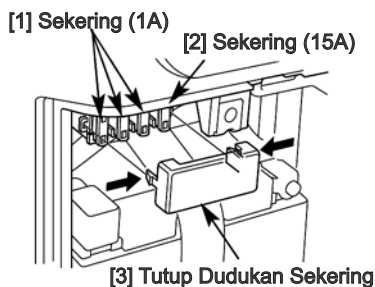

5. Pasang tutup dudukan sekering dan pelindung baterai

Melepas/Memasang Baterai

1. Posisikan saklar mesin ke posisi OFF.
2. Angkat handel sampai posisi mengunci.
3. Kendurkan sekrup pelindung dan lepaskan tutup pelindung baterai
4. Lepaskan kabel negatif (-) terlebih dulu kemudian kabel positif (+) dari baterai
5. Lepaskan pita penahan baterai dari kaitnya di bagian bawah lalu lepaskan baterai.

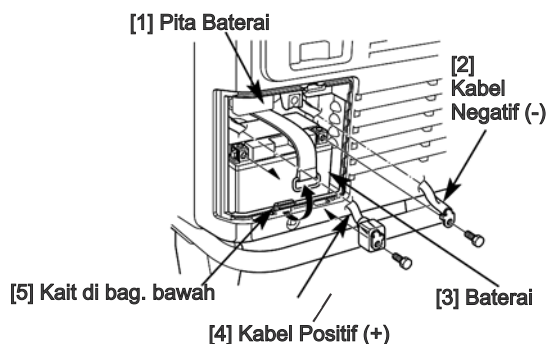

6. Pasang baterai dengan langkah kebalikan prosedur melepaskan.

PERHATIAN:

Ketika mencopot kabel baterai, dahulukan kabel negatif (-). Ketika menghubungkan, dahulukan kabel positif (+), lalu kabel negatif (-). Jangan mencopot/menghubungkan kabel baterai dengan langkah terbalik.

MEMINDAHKAN/MENYIMPAN

Memindahkan

Jika generator telah selesai digunakan, biarkan mendingin selama sekurangnya 15 menit. Panas mesin dapat melukai anda dan dapat membakar bahan tertentu.

Pada saat pengiriman Generator, tombol mesin dan kran saluran bahan bakar pada posisi OFF. Simpan Generator pada posisi yang aman dari kebocoran bahan bakar.

Menyimpan

Pastikan tempat penyimpanan tidak terlalu lembab dan berdebu

1. Keluarkan bahan bakar

PERHATIAN :

Bensin sangat mudah terbakar dan dapat meledak pada kondisi tertentu.

Jangan merokok! Hindari percikan api di sekitar!

a. Bukalah tutup pelindung kiri dan letakkan wadah yang sesuai di bawah saluran pembuangan

b. Posisikan katup bahan bakar ke posisi ON. Kendurkan sekrup saluran pembuangan dan tuang bensin dari karburator.

c. Setelah bensin dikeluarkan, kencangkan sekrup saluran pembuangan karburator dan posisikan katup bahan bakar ke posisi OFF

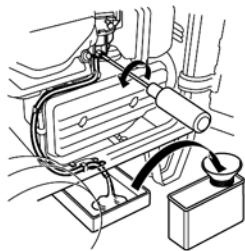

d. Lepaskan wadah kotoran, kosongkan lalu pasang kembali.

2. Mengganti oli mesin

3. Lepaskan busi dan tuangkan ± satu sendok makan oli mesin ke silinder. Putar mesin beberapa kali untuk meratakan oli, lalu pasang kembali busi

4. Perlahan tarik handel starter sampai terasa mengencang

5. Lepaskan pelindung baterai dan cabut terminal negatif (-) baterai. Bungkus terminal negatif kabel baterai dengan pita vinyl. Satu kali dalam satu bulan, isi ulang baterai.

6. Simpan generator di tempat yang bersih

MENGATASI MASALAH

Mesin tidak menyala



Tenaga listrik tidak ada

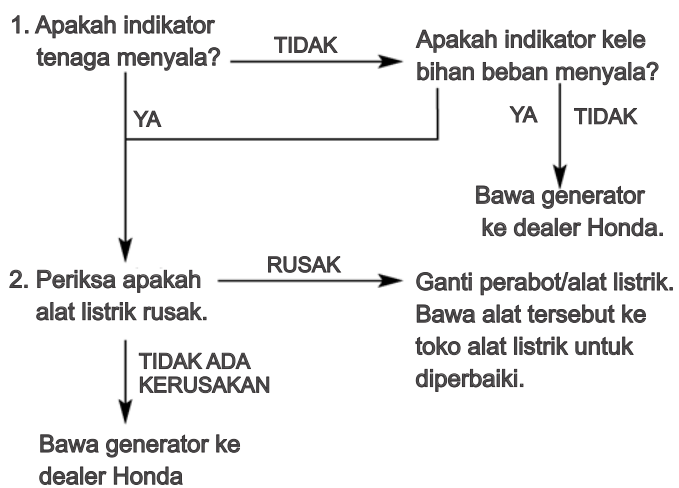

PERAKITAN

Pemasangan Perlengkapan Roda

Jangan operasikan generator tanpa memasang perlengkapan roda. Jika perlengkapan roda tidak terpasang, maka kemungkinan kotoran dan serpihan akan terhisap ke saluran udara generator yang dapat merusak generator.

1. Pasang kedua roda pada batang sumbu/AS dengan baut roda 20 mm dan kunci AS roda
2. Pasang As di bawah bingkai dengan menggunakan empat baut roda ukuran 8x25 mm dan washer ukuran 8 mm (t=2,3 mm)
3. Pasang kaki-kaki di bawah bingkai dengan menggunakan empat baut roda ukuran 8x25 mm dan washer ukuran 8 mm (t=6 mm)

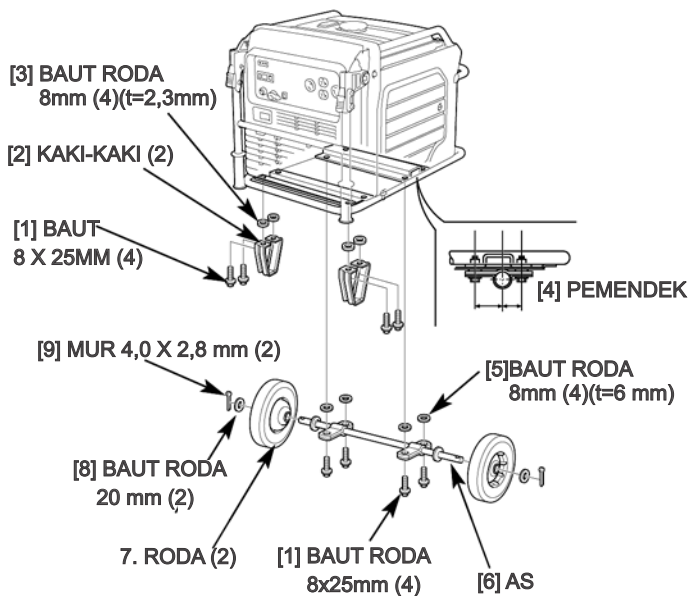

Memasang Handel

1. Pasang handel pada bingkai atas generator menggunakan baut roda 12mm, baut roda pegas, dan baut penahan handel.

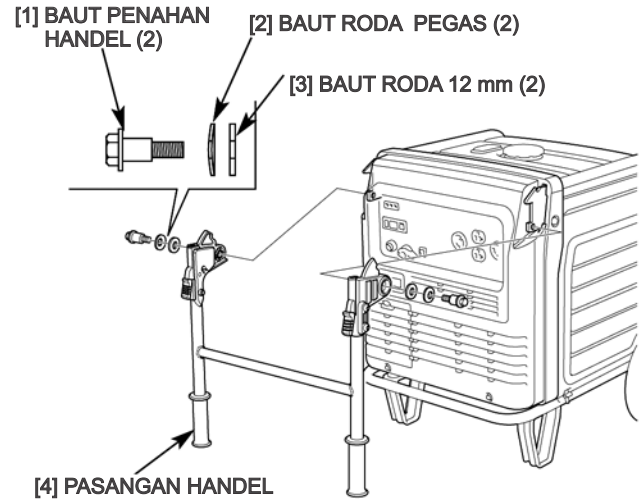

2. Setelah handel terpasang, periksa pengoperasiannya. Angkat handel ke posisi datar. Handel akan tersangkut di tempatnya ketika dikunci.

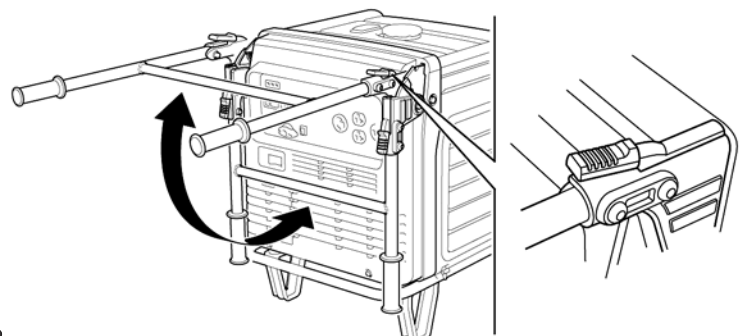

Memasang Palang Belakang

1. Pasang palang belakang pada bingkai generator dengan menggunakan dua mur 8 mm dan baut 6x30 mm

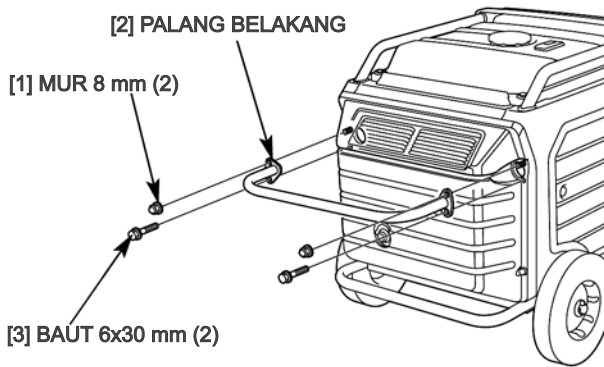

Memasang Baterai

1. Lepaskan baterai dari tutup pelindung.
2. Lepaskan pita baterai dari kait di bagian bawah.
3. Lepaskan baterai
4. Lepaskan kabel merah dan hitam dari pengikatnya
5. Pasang kembali baterai.

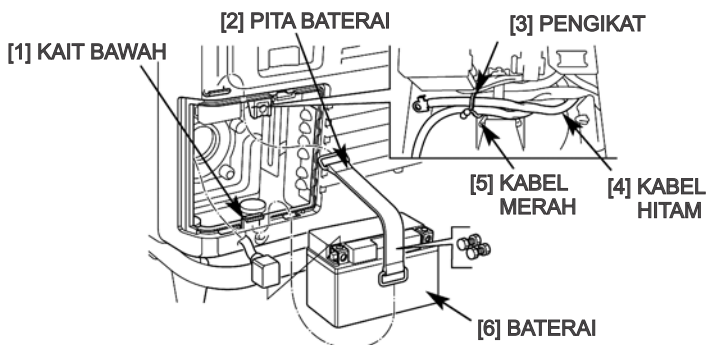

6. Hubungkan kabel merah ke terminal positif baterai
7. Hubungkan kabel hitam ke terminal negatif baterai
8. Pasang kembali tutup pelindung

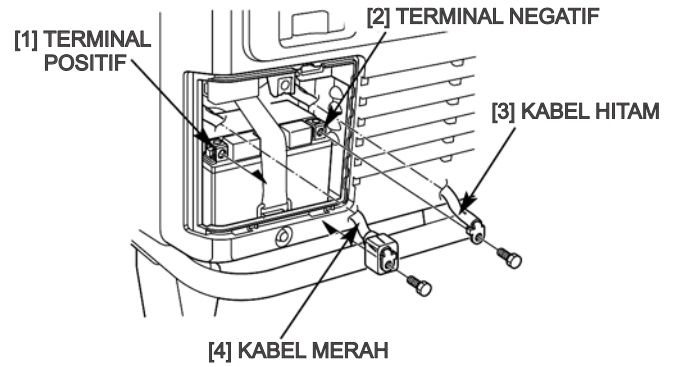

Memasang Remote Control

1. Lepaskan tutup pelindung baterai
2. Lepaskan steker dari konektor 6 pin

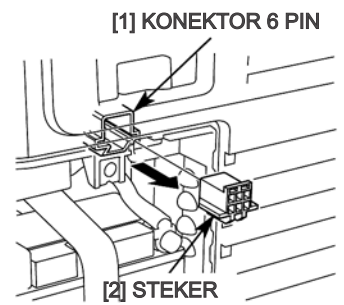

3. Lihat bagian belakang pelindung baterai dan cari tuas dekat atas tutup. Lepaskan tuas perlahan.

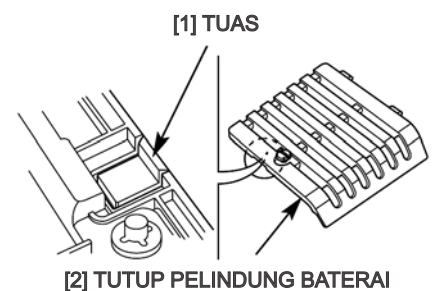

4. Masukkan kabel remote control melewati klep kabel yang ada

5. Masukkan kabel remote control ke konektor 6 pin

6. Pasang tutup pelindung baterai dan kencangkan sekrup pelindung

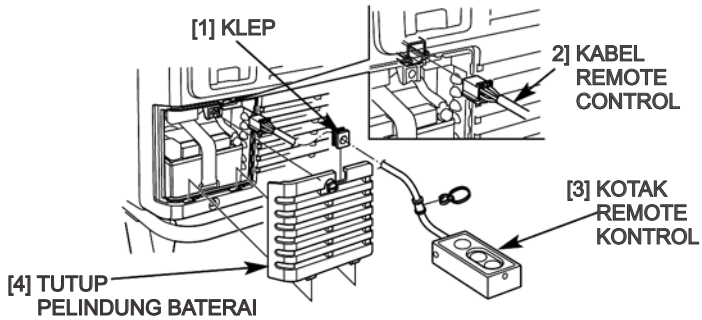

7. Sematkan kabel ke bingkai generator dengan tali kabel seperti pada petunjuk gambar

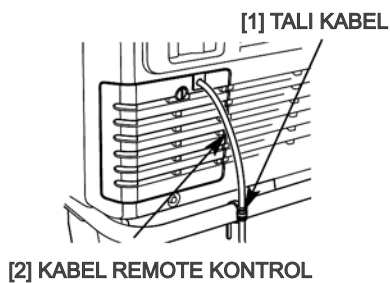

- Jangan operasikan generator tanpa memasang tutup pelindung baterai
- Jika remote control tidak digunakan, copot steker pada konektor 6 pin

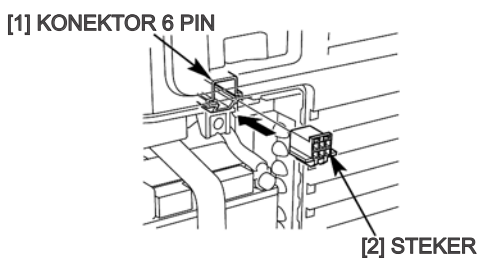

Menghidupkan mesin dengan remote control

1. Khusus tipe L: Tentukan voltase dan sesuaikan saklar pemilih voltase yang diperlukan

2. Posisikan katup bahan bakar ke posisi ON

3. Posisikan saklar mesin ke posisi REMOTE (paling kiri)

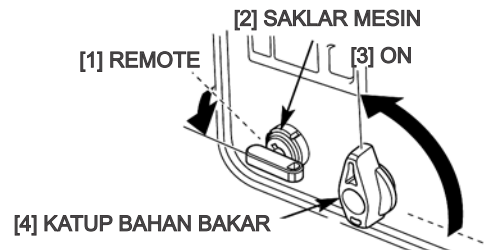

4. Tekan dan tahan tombol start sampai lampu pilot mesin berpendar. Tombol start otomatis akan mati jika setelah mesin hidup. Jangan gunakan starter elektrik lebih dari 5 detik setiap kali. Jika mesin tidak hidup dalam 5 detik, lepaskan tombol starter, dan tunggu sekurangnya 10 detik sebelum memulai lagi

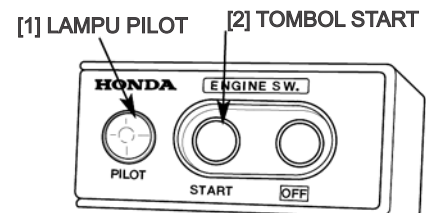

Mematikan mesin dengan Remote Control

1. Tekan tombol stop

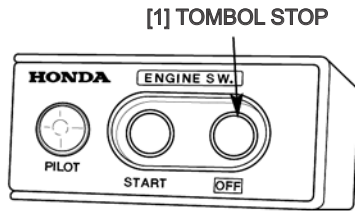

2. Putar saklar mesin ke posisi OFF

3. Putar katup bahan bakar ke posisi OFF

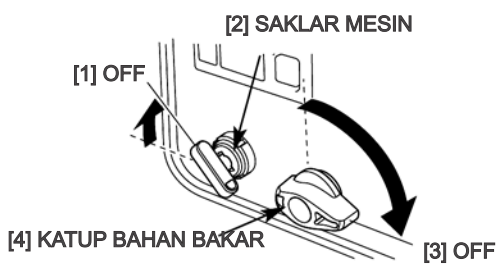

Memasang Handel

Lindungi tangki dan pipa rangka dengan film pelindung selama pemasangan

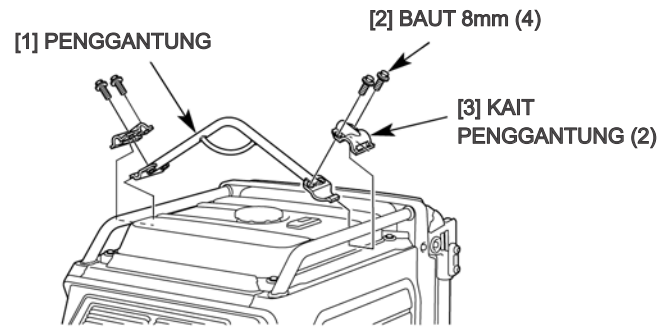

1. Sematkan bagian pemasang kait di salah satu ujung penggantung sampai ada jarak antara pipa rangka dan tangki bahan bakar

2. Selipkan penggantung dan masukkan bagian pemasang kait lainnya dari penggantung ke sela-sela antara pipa rangka dan tangki bahan bakar di sisi lain

3. Selipkan penggantung sepanjang pipa rangka sampai bagian tengah penggantung sejajar dengan bagian sisi belakang tangki bahan bakar yang terjantai. Pasang kait penggantung di kedua ujung penggantung dan kencangkan dengan baut 8 mm dengan baik.

